

Désignation : Machine à épilucher
Référence : 45704
Capacité : 6 pièces/ min.
Tension : 220-250V 50-60Hz
Intensité : 2.9 Ampère
Puissance : 640 Watt
Indice de protection : IP X4
Dimension en mm: 240x330x455
Poids en KG : 11.3

455 mm

240 mm

330 mm



Machine à épilucher

1) Brancher le câble d'alimentation n°162 (cf photo ci-dessous) dans la prise d'alimentation située à l'arrière de la machine, dans le sens de la flèche (cf photo ci-dessous)

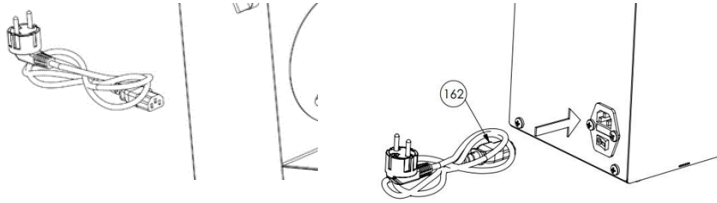

2) Passer la position de l'interrupteur situé à l'arrière du « 0 » vers le « 1 »

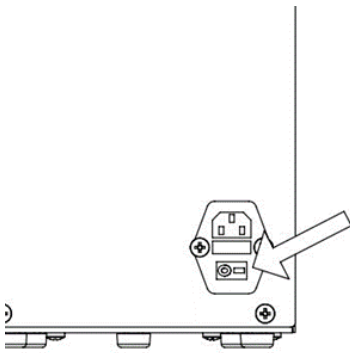

3) Soulever la poignée sphérique n°96 située en haut dans le sens de la flèche

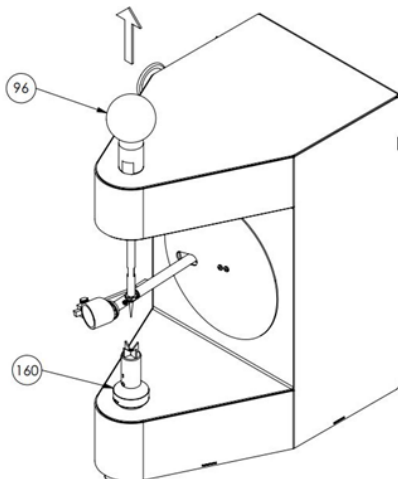

4) Positionner le support inférieur (assemblé) (160), en position 1 ou 2 selon la taille du fruit :

- Position haute : petit format
- Position basse : grand format

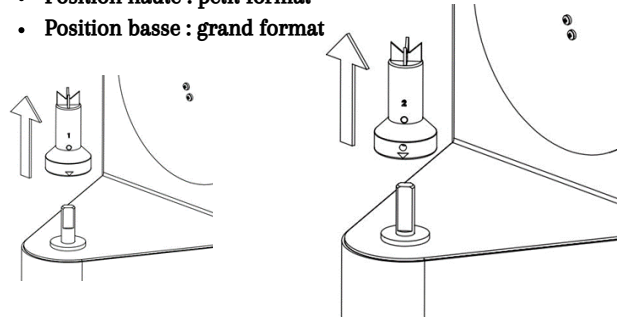

5) Insérer le fruit ou légume que vous voulez peler sur le support inférieur (assemblé) (160) dans le sens de la flèche.

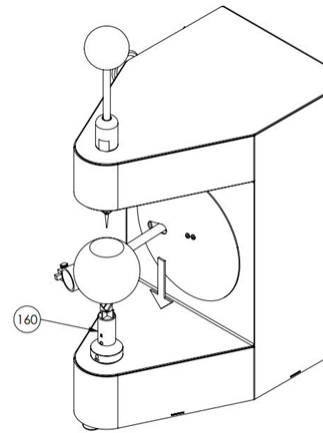

6) Abaisser la poignée sphérique n°96, vers le bas dans le sens de la flèche et insérez-le dans le fruit

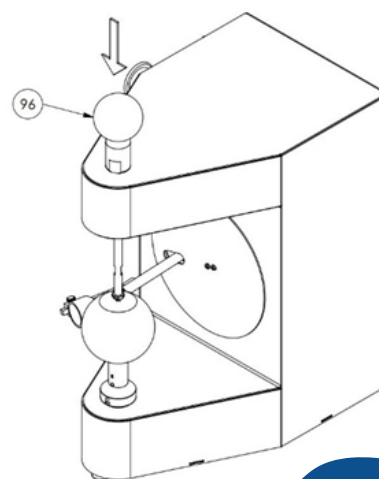

☰ Machine à éplucher

7) En fonction de la typologie de peau, régler le support n°161, d'avant en arrière dans le sens de la flèche jusqu'à l'épaisseur d'épluchage souhaitée et serrer le boulon de support n° 87.

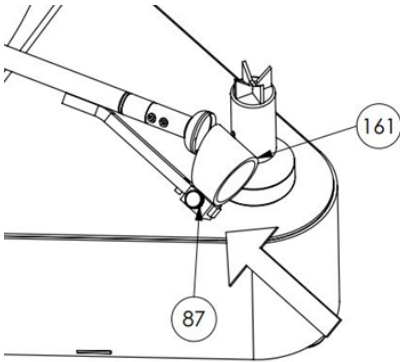

8) Pour mettre en fonctionnement la machine à éplucher 45704, tourner le bouton marche/arrêt, dans le sens de la flèche, de la position "Off" vers la position "On" et assurez-vous que le voyant vert est allumé.

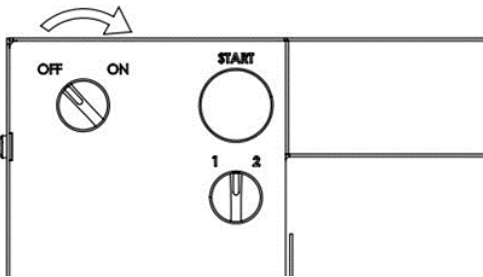

9) Tourner le bouton d'activation du support couteau déterminer l'épluchure souhaitée :

- Position 0 : Mouvement unidirectionnel de bas en haut.
- Position 1 : Mouvement aller/retour pour retirer d'avantage de peau

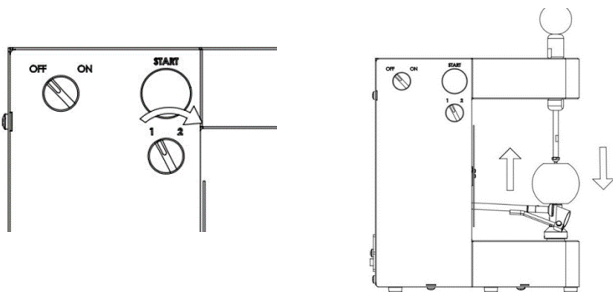

10) Presser le bouton Start pour lancer le processus de pelage

11) Nettoyer l'appareil et les accessoires après chaque fin d'utilisation